

Peser quelque chose, ça veut dire mesurer sa masse (dans le langage courant, on parle de poids. Mais pas en mathématiques).

**POUR PESER UNE MASSE**, on utilise une balance :



Avec la balance Roberval, on utilise des masses marquées. On équilibre le plateau où est l'objet, avec le plateau de masses marquées. On additionne les masses marquées pour trouver la masse de l'objet.

**POUR CHOISIR LA BONNE UNITÉ :**

- le gramme (g) : c'est une unité pour peser des choses légères. Par exemple, la masse d'un morceau de sucre.
- le kilogramme (kg) : c'est une unité pour peser des choses plus lourdes. Par exemple, un sac de gros fruits, une personne...

A savoir : **1 kg = 1 000 g**  
Dans un kilogramme, il y a 1 000 grammes.

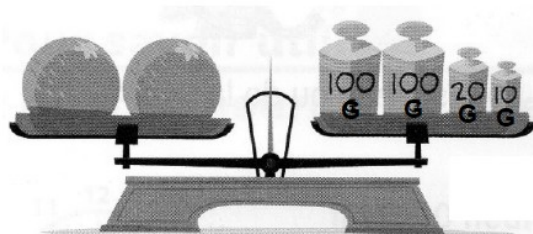

La masse des oranges est de.....

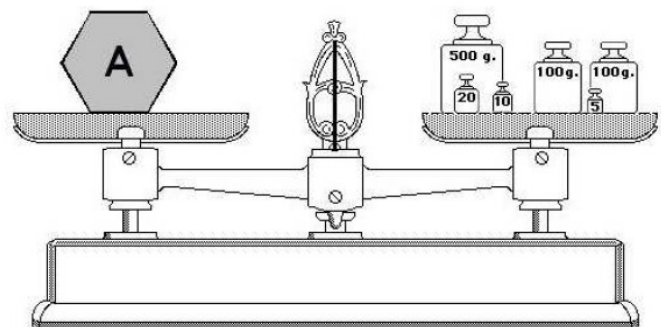

Masse de l'objet A = .....